



02.04.2012

הנחיות לקבלת רישיון כלי תחרותי

לינק לתקנות הנהיגה הספורטיבית, (רישיון כלי תחרותי), התש"ע - 2010: לחץ כאן

רישיון זמני:

1. ראשית, יש למלא את טופס הבקשה לקבלת רישיון זמני לכלי תחרותי. (טופס זה מצוי באתר האינטרנט של הרשות לנהיגה ספורטיבית (להלן: "הרשות").
2. במסגרת הגשת הבקשה יש לפנות לבוחן כלי תחרותי, שהוסמך על ידי הרשות לנהיגה ספורטיבית (מתוך רשימה המופיעה בטופס הבקשה) לצורך בדיקת הכלי התחרותי.
3. בוחן כלי תחרותי מוסמך יבדוק בדיקה ראשונית את כשירותו של הכלי והתאמתו לכללי הנהיגה הספורטיביים. (תנאי לקבלת רישיון זמני לכלי תחרותי מסוג מכונית הינו כולב בטיחות מושלם ומורכב לפי תקנון כללי הבטיחות לכלי בבניה עצמית, שהינו בעל אישור מעבר בדיקת העמסה).
4. רישיון זמני זה הינו לתקופה של עד 3 חודשים בלבד ואינו מהווה רישיון קבוע של כלי תחרותי אלא רישיון כמשמעותו בסעיף 2 לתקנות הנהיגה הספורטיבית (הוראות בדבר נהיגה שאינה ספורטיבית בכלי תחרותי), תש"ע-2010. בנוסף יובהר- כי אין בעובדה שניתן רישיון זמני כדי ללמד על כשירותו של הכלי לקבל רישיון קבוע.
5. סעיף 2 לתקנות אלה קובע שניתן לנהוג בכלי תחרותי שניתן עליו רישיון כלי תחרותי, נהיגה שאינה ספורטיבית, מאזור החניה הסמוך למוסך, מכון רישוי, מעבדה מוסמכת או כל מקום המיועד לבדיקת הכלי התחרותי, תיקונו או רישויו, וחזרה לאזור החניה האמור; והכל בכלי תחרותי שהובל לשם בדיקה, תיקון או רישוי אל מקום החניה וממנו על גבי עגלה נגררת או על גבי רכב מנועי מסחרי שנעשו בהם הסידורים המתאימים לצורך זה, ובלבד שמרחק הנסיעה לא יעלה על 100 מטרים.
6. בהקשר זה יוער, שסעיף 4 לתקנות האמורות מצייין כי על נהיגה המפורטת בסעיף 2 יחולו כל ההוראות לפי פקודת התעבורה, למעט תקנות שעניינן רישיון רכב, וכן, יחול על נהיגה כאמור החיוב בפוליסת ביטוח לפי פקודת ביטוח רכב מנועי [נוסח חדש], התש"ל-1970, כאמור בסעיף 51 לפקודה האמורה.
7. כל כלי תחרותי שבבניה עצמית יוכל לפנות לקבל רישיון זמני רק לאחר קבלת מספר שלדה (לפי סעיף 4 בפרק "רישיון כלי תחרותי בניה עצמית אבטיפוס – prototype").



רישיון קבוע:

משאית, מכונית, רכב שטח, באגי, קרוס קארט

1. המבקש להוציא רישיון לכלי תחרותי (להלן: "כלי"), יבדוק את התאמת הכלי למאפיינים המופיעים בכללי הנהיגה הספורטיבית, הנהוגים בענף הרלבנטי אליו משתייך הכלי, ובתקנות הנהיגה הספורטיבית (רישיון כלי תחרותי), התש"ע-2010, באם הכלי מתאים להירשם ככלי תחרותי. בכל מקרה בו קיים ספק ניתן לפנות להתאחדות המרכזת את הענף בו נדרש הרישיון לצורך התייעצות.
2. ראשית, יש למלא את טופס הבקשה, **המצוי באתר האינטרנט של הרשות**.
3. במסגרת הגשת הבקשה יש לפנות לבוחן כלי תחרותי, שהוסמך על ידי הרשות לנהיגה ספורטיבית (מתוך רשימה המופיעה בטופס הבקשה) לצורך בדיקת הכלי התחרותי.
4. לבדיקת הכלי התחרותי על ידי הבוחן לצורך קבלת רישיון קבוע יש להגיע עם המסמכים הבאים:
 - (כל המסמכים יוגשו ב 2 העתקים + מקור)
 - טופס הבקשה ישלח (בפורמט WORD) בדוא"ל אל הבוחן.
 - רשומון יבוא לכלי מיובא הכולל מספר שלדה ומספר מנוע.
 - אישור יבוא חתום על-ידי הרשות לנהיגה ספורטיבית .
 - לכלי תחרותי מקומי תצהיר חתום ע"י עו"ד על מקור כלי תחרותי מקומי (בניה עצמית/רכישה/אחר ופרטי העסקה) או לחילופין, רישיון משרד התחבורה. **(טופס תצהיר להדפסה מצוי באתר האינטרנט של הרשות)**.
 - שתי תמונות של הכלי התחרותי [חזית + צד ימין, חלק אחורי + צד שמאל].
 - תצלום מספר השלדה.
 - אישור שקילה כללית של הכלי התחרותי ממכון שקילה מוכר בצירוף תמונה של הכלי במהלך השקילה.
 - אישור ממכון רישוי המוכר על-ידי משרד התחבורה לחוזק בלימה.
 - מסמכי הומולוגציה לכלוב בטיחות מיצרן הכלוב, מאושר על-ידי FIA.
 - פרטים לגבי כלוב בטיחות מיצור עצמי: שרטוט ו/או תמונות, מידות, סוג החומר, תעודת אישור חומר 10 ס"מ דוגמא מכל סוג של חומר, הכל לפי הנדרש בכללי הנהיגה הספורטיבית.
5. על הכלי התחרותי להיות צבוע ונקי כראוי.
6. לצורך בדיקת בוחן ובדיקת מעבדה מוסמכת יש לפרק מהכלי את כל המיגונים הנמצאים בתחתיתו, וכן את ריפודי המגן של כלוב הבטיחות ולחשוף את חיבורי הכלוב למרכב, כך שניתן יהיה לראותם בבירור. זאת, עד לקבלת רישוי.



7. בתום הבדיקה יימסר למבקש אישור חתום על ידי הבוחן על הבדיקה, ובמידת הצורך, הפנייה לבדיקת מעבדה.
8. על הכלי התחרותי, שקיבל הפנייה למעבדה, לעבור בדיקת מעבדה מוסמכת (על-פי הנחיית הבוחן).
9. דו"ח על תוצאות הבדיקה ישלח על ידי המעבדה המוסמכת לבוחן.
10. הבוחן יעביר דו"ח לרשות לנהיגה ספורטיבית בסיום התהליך.
11. יש לשלם אגרה באמצעות כרטיס אשראי דרך האינטרנט בקישור הבא: [<תשלום אגרה>](#).
12. לאחר בדיקת כל הטפסים שהוגשו ע"י הבוחן, ובמידה ויימצאו תקינים, יונפק רישיון כלי תחרותי על ידי הרשות לנהיגה ספורטיבית.
13. הרשות תפעיל פיקוח מדגמי על ידי נציג הרשות לפני הנפקת הרישיון בחלק מהמקרים לפי שיקול דעתה.
14. **קבלת רישיון.**
15. עם קבלת הרישיון, יש לרכוש לוחיות רישוי ולהתקינן בכלי התחרותי לפי דרישות תקנות רישיון כלי תחרותי ובהתאם לדרישות המפורטות באתר האינטרנט של הרשות – תחת הכותרת: "הנחיות בעניין לוחיות רישוי ומדבקות זיהוי עבור כלים תחרותיים" בקטגוריית רישום כלי תחרותי. [<קישור לטופס ההנחיות>](#)

בניה עצמית, אבטיפוס, PROTOTYPE – כל כלי תחרותי

1. המבקש להוציא רישיון לכלי תחרותי, יבדוק את התאמת הכלי למאפיינים המופיעים בכללי הנהיגה הספורטיבית, הנהוגים בענף הרלבנטי אליו משתייך הכלי, ובתקנות הנהיגה הספורטיבית (רישיון כלי תחרותי), התש"ע-2010 ([לחץ כאן](#)), באם הכלי מתאים להירשם ככלי תחרותי. בכל מקרה בו קיים ספק ניתן לפנות להתאחדות המרכזת את הענף בו נדרש הרישיון לצורך התייעצות.
2. ראשית, יש למלא את טופס הבקשה, **המצוי באתר האינטרנט של הרשות**.
3. במסגרת מילוי הבקשה יש לפנות לבוחן כלי תחרותי, שהוסמך על ידי הרשות לנהיגה ספורטיבית (מתוך רשימה המופיעה בטופס הבקשה) לצורך בדיקת הכלי התחרותי.



4. לבדיקת הכלי התחרותי על ידי הבוחן יש להגיע עם המסמכים הבאים:
- (כל המסמכים יוגשו ב 3 העתקים + מקור)
 - טופס הבקשה ישלח (בפורמט WORD) בדוא"ל אל הבוחן.
 - רשומון יבוא לכלי מיובא הכולל מספר שלדה ומספר מנוע.
 - אישור יבוא חתום על-ידי הרשות לנהיגה ספורטיבית.
 - כל כלי תחרותי בבניה עצמית חייב להיות מזוהה באמצעות לוחיות זיהוי ממתכת הכוללות מספר שלדה ומרותכות לכלי התחרותי. במידה ולא קיים מספר שלדה, יש לפנות לבוחן כלי תחרותי על מנת שיטפל בתהליך הנפקת מספר שלדה מול הרשות לנהיגה ספורטיבית. (טופס בקשה להנפקת מספר שלדה **מצוי באתר האינטרנט של הרשות**). מספר שילדה יונפק רק לאחר בחינת השלדה ואישור התאמתה לכללי הנהיגה הספורטיביים ע"י בוחן כלי תחרותי, לרבות השלמת השלדה וכלוב הבטיחות ומעבר בדיקת חוזק מבנה בהצלחה - על פי משקל משוער של הכלי. סטייה גדולה מ 150 ק"ג תדרוש בדיקת חוזק מבנה חוזרת. על הלוחיות להיות מותקנות במקום המיועד לכך (על פי ההנחיות המפורטות בהמשך). אין להסיר לוחיות זיהוי אלה.
 - תצהיר חתום ע"י עו"ד על מקור כלי תחרותי מקומי (**הטופס מצוי באתר האינטרנט של הרשות**).
 - שתי תמונות של הכלי התחרותי [חזית + צד ימין, צד אחורי + צד שמאל].
 - תצלום מספר השלדה.
 - שרטוט טכני מקצועי של הכלי בדף A4 ו/או צילומי שלדה ברורים מתהליך הבניה. (רצוי שרטוט טכני, הכולל מידות וסוג החומר).
 - מפרט טכני הכולל: מידות וסוג החומרים, תעודת אישור חומר, 10 ס"מ דוגמא מכל סוג של חומר.
 - אישור שקילה כללית של הכלי התחרותי ממכון שקילה מוכר בצירוף תמונה של הכלי התחרותי במהלך השקילה.
 - מיקום לוחיות: לוחית אחת מולחמת לקשת הראשית בצד הנהג בחצי גובה לוחית נוספת תהיה מחוברת לקורה הרחובית בשלדה המרכזית התחתונה לפני המושב בצד ימין, שתיהן **במקומות בולטים**.



לוחיות זיהוי מספר שלדה ממתכת מרותכת

תצלום של לוחית זיהוי מספר שלדה לדוגמה:



מיקום מספר זיהוי שלדה על כלוב הבטיחות:

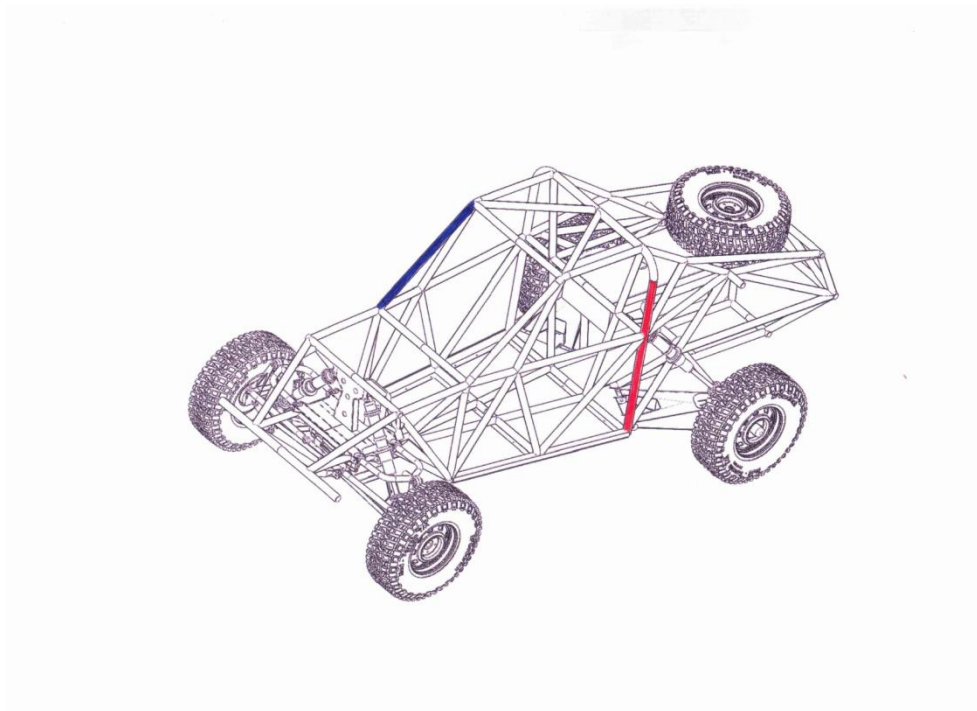



בכל כלי תחרותי בבניה עצמית, יש להתקין לוחיות מתכת (המסופקות על-ידי הרשות לנהיגה ספורטיבית) בשתי נקודות שונות (אדום וכחול בשרטוט) על-ידי ריתוך. יש לבחור מיקום בולט כך שלא יוסתר על-ידי אביזר כלשהו וניתן לקרוא את המספר בקלות.
כחול: קשת התהפכות קדמית – צד ימין – הממוקמת בסמוך לשמשה קדמית וצורתה עוקבת אחר עמודי השמשה והקצה העליון של השמשה.
אדום: קשת התהפכות ראשית – צד שמאל – קשת רוחבית וכמעט ניצבת, הממוקמת לרוחב הכלי, מייד לאחר המושבים הקדמיים.

○ שרטוט מידות כלליות של הכלי התחרותי.

סימון מיקום מידות מינימום הנדרשות - כלי בניה עצמית

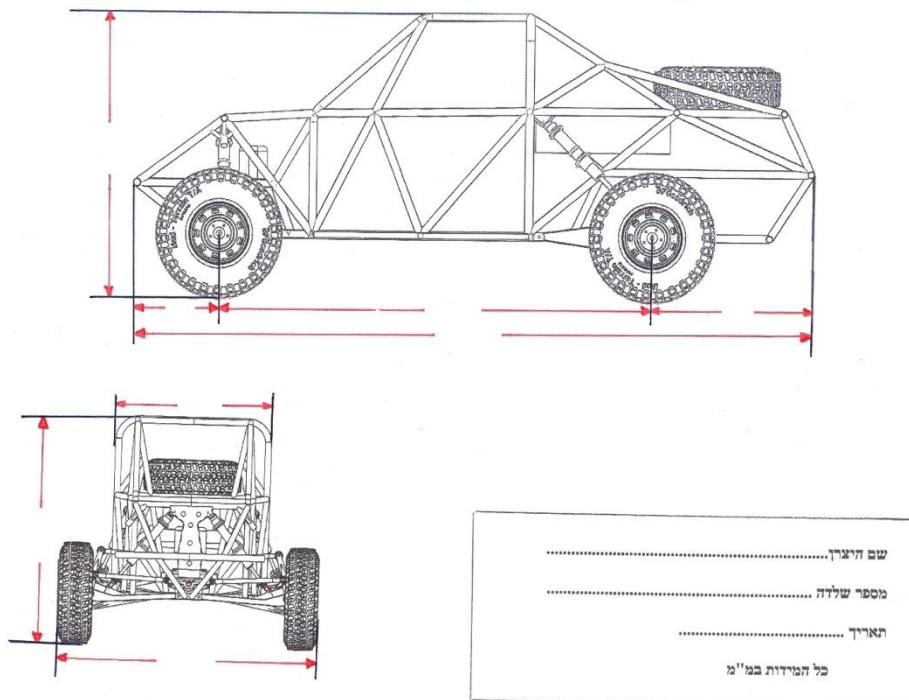

○ אישור ממכון רישוי המוכר על-ידי משרד התחבורה לחוזק בלימה.



5. על הכלי התחרותי להיות צבוע ונקי כראוי.
6. לצורך בדיקת בוחן ובדיקת מעבדה מוסמכת יש לפרק מהכלי את כל המיגונים הנמצאים בתחתיתו, וכן את ריפודי המגן של כלוב הבטיחות ולחשוף את חיבורי הכלוב למרכב, כך שניתן יהיה לראותם בבירור. זאת, עד לקבלת רישוי.
7. בתום הבדיקה יימסר למבקש אישור חתום על ידי הבוחן על הבדיקה, ובמידת הצורך, הפנייה לבדיקת מעבדה.
8. על הכלי התחרותי, שקיבל הפנייה למעבדה, לעבור בדיקת מעבדה מוסמכת (על-פי הנחיית הבוחן), לרבות בדיקת חוזק מבנה.
9. דו"ח על תוצאות הבדיקה ישלח על ידי המעבדה המוסמכת לבוחן.
10. הבוחן יעביר דו"ח לרשות לנהיגה ספורטיבית בסיום התהליך.
11. יש לשלם אגרה באמצעות כרטיס אשראי דרך האינטרנט בקישור הבא: [תשלום אגרה](#).
12. לאחר בדיקת כל הטפסים שהוגשו ע"י הבוחן, ובמידה ויימצאו תקינים, יונפק רישיון כלי תחרותי ע"י הרשות לנהיגה ספורטיבית.
13. הרשות תפעיל פיקוח מדגמי על ידי נציג הרשות לפני הנפקת הרישיון בחלק מהמקרים לפי שיקול דעתה.
14. **קבלת רישיון.**
15. עם קבלת הרישיון, יש לרכוש לוחיות רישוי ולהתקינן בכלי התחרותי לפי דרישות תקנות רישיון כלי תחרותי ובהתאם לדרישות המפורטות באתר האינטרנט תחת הכותרת- "הנחיות בעניין לוחיות רישוי ומדבקות זיהוי עבור כלים תחרותיים" בקטגוריית רישום כלי תחרותי. [<קישור לטופס ההנחיות>](#)

אופנוע \ טרקטורון

"**אופנוע**" – רכב מנועי בעל שני גלגלים המורכבים זה אחרי זה, בין שחובר אליו רכב צדי ובין אם לאו, ורכב מנועי הנע על שלושה גלגלים אשר צוין ברישיונו כתלת אופנוע ואשר משקלו העצמי אינו עולה על 400 ק"ג;

"**טרקטור**" - רכב מנועי המיועד לפי מבנהו לגרירה ולביצוע עבודות, שצוין ברישיון הרכב כטרקטור;

"**טרקטורון**" – טרקטורון, כהגדרתו בתקנות התעבורה, למעט פסקה (4):
טרקטור שנתקיימו בו כל אלה:

- (1) הוא נע על ארבעה גלגלים לפחות;
- (2) אופן הישיבה עליו הוא כשרגלי הנהג משני צדי המושב;
- (3) ההיגוי נעשה באמצעות כידון;



1. המבקש להוציא רישיון לכלי תחרותי, יבדוק את התאמת הכלי למאפיינים המופיעים בכללי הנהיגה הספורטיבית, הנהוגים בענף הרלבנטי אליו משתייך הכלי, ובתקנות הנהיגה הספורטיבית (רישיון כלי תחרותי), התש"ע-2010 <לחץ כאן>, באם הכלי מתאים להירשם ככלי תחרותי. בכל מקרה בו קיים ספק ניתן לפנות להתאחדות המרכזת את הענף בו נדרש הרישיון לצורך התייעצות.
2. ראשית, יש למלא את טופס הבקשה **באתר האינטרנט של הרשות לנהיגה הספורטיבית**.
3. במסגרת מילוי הבקשה יש לפנות לבוחן כלי תחרותי, שהוסמך על ידי הרשות לנהיגה ספורטיבית (מתוך רשימה המופיעה בטופס הבקשה) לצורך בדיקת הכלי התחרותי.
4. לבדיקת הכלי התחרותי על ידי הבוחן יש להגיע עם המסמכים הבאים:
 - (כל המסמכים יוגשו ב 2 העתקים + מקור).
 - טופס הבקשה ישלח (בפורמט WORD) בדוא"ל אל הבוחן.
 - רשומון יבוא לכלי מיובא הכולל מספר שלדה ומספר מנוע.
 - אישור יבוא חתום על-ידי הרשות לנהיגה ספורטיבית.
 - תצהיר חתום ע"י עו"ד על מקור כלי תחרותי מקומי (בניה עצמית/רכישה/אחר ופרטי העסקה) או, לחילופין, רישיון משרד התחבורה. **(טופס תצהיר להדפסה מצוי באתר האינטרנט של הרשות)**
 - שתי תמונות של הכלי התחרותי [חזית + צד ימין, צד אחורי + צד שמאל].
 - תצלום מספר השלדה.
 - תצלום מספר המנוע.
 - צירוף קטלוג יצרן הכולל מפרט טכני או פרסום רשמי המאשר את דגם הכלי ושנת היצור.
5. על הכלי התחרותי להיות צבוע ונקי כראוי.
6. על הכלי התחרותי לעבור בדיקת בוחן. הבוחן יעביר דו"ח לרשות לנהיגה ספורטיבית.
7. יש לשלם אגרה באמצעות כרטיס אשראי דרך האינטרנט בקישור הבא: **תשלום אגרה**.
8. הרשות לנהיגה ספורטיבית תבדוק את המסמכים והדו"חות אשר הועברו אליה מאת הבוחן, ובהתאם תיתן אישור לקבלת רישיון.
9. הרשות תפעיל פיקוח מדגמי על ידי נציג הרשות לפני הנפקת הרישיון בחלק מהמקרים לפי שיקול דעתה.
10. **קבלת רישיון**.
11. עם קבלת הרישיון, יש לרכוש לוחיות רישוי ולהתקינן בכלי התחרותי לפי דרישות תקנות רישיון כלי תחרותי ובהתאם לדרישות המפורטות באתר האינטרנט תחת הכותרת- "הנחיות בעניין לוחיות רישוי ומדבקות זיהוי עבור כלים תחרותיים" בקטגוריית רישום כלי תחרותי. <קישור לטופס הנחיות>



קארט

1. המבקש להוציא רישיון לכלי תחרותי, יבדוק את התאמת הכלי למאפיינים המופיעים בכללי הנהיגה הספורטיבית, הנהוגים בענף הרלבנטי אליו משתייך הכלי, ובתקנות הנהיגה הספורטיבית (רישיון כלי תחרותי), התש"ע-2010 (לחץ כאן), באם הכלי מתאים להירשם ככלי תחרותי. בכל מקרה בו קיים ספק יש לפנות להתאחדות המרכזת את הענף בו נדרש הרישיון.
2. יש למלא את טופס הבקשה, **המצוי באתר האינטרנט של הרשות.**
3. במסגרת מילוי הבקשה יש לפנות לבוחן כלי תחרותי, שהוסמך על ידי הרשות לנהיגה ספורטיבית (מתוך רשימה המופיעה בטופס הבקשה) לצורך בדיקת הכלי התחרותי.
4. לבדיקת הכלי התחרותי על ידי הבוחן יש להגיע עם המסמכים הבאים:
 - (כל המסמכים יוגשו ב 2 העתקים + מקור)
 - טופס הבקשה ישלח (בפורמט WORD) בדוא"ל אל הבוחן.
 - רשומון יבוא לכלי מיובא הכולל מספר שלדה (חובה) ומספר מנוע (במידה ויש).
 - אישור יבוא חתום על-ידי הרשות לנהיגה ספורטיבית.
 - תצהיר חתום ע"י עו"ד על מקור כלי תחרותי מקומי (**טופס להדפסה מצוי באתר האינטרנט של הרשות**).
 - שתי תמונות של כלי תחרותי [חזית + צד ימין, צד אחורי + צד שמאל].
 - תצלום מספר השלדה.
 - תצלום לוחית הומולוגציה.
 - צירוף קטלוג יצרן הכולל מפרט טכני או פרסום רשמי המאשר את דגם הכלי, שנת היצור והספק.
 -
5. על הכלי התחרותי להיות צבוע ונקי כראוי.
6. על הכלי התחרותי לעבור בדיקת בוחן. הבוחן יעביר דו"ח לרשות לנהיגה ספורטיבית.
7. יש לשלם אגרה באמצעות כרטיס אשראי דרך האינטרנט בקישור הבא: **תשלום אגרה.**
8. הרשות לנהיגה ספורטיבית תבדוק את המסמכים והדו"חות אשר הועברו אליה מאת הבוחן, ובהתאם תיתן אישור לקבלת רישיון.
9. הרשות תפעיל פיקוח מדגמי על ידי נציג הרשות לפני הנפקת הרישיון בחלק מהמקרים לפי שיקול דעתה.
10. **קבלת רישיון.**
11. עם קבלת הרישיון, יש לרכוש מדבקות זיהוי ולהתקין בכלי התחרותי לפי דרישות תקנות רישיון כלי תחרותי ובהתאם לדרישות המפורטות באתר האינטרנט תחת הכותרת- "הנחיות בעניין לוחיות רישוי ומדבקות זיהוי עבור כלים תחרותיים" בקטגוריית רישום כלי תחרותי. **<קישור לטופס ההנחיות>**



מעבדה מוכרת להנדסת רכב

בהתאם לסעיף 4(א) בתקנות הנהיגה הספורטיבית (רישיון כלי תחרות), התש"ע-2010, יש לבחון במעבדה מוסמכת כלים מסוג: רכב שטח, מכונית, באגי או משאית, בכדי לאשר התאמתם לשמש כלי תחרות.

שלב א': בדיקה עצמית מול הכללים הטכניים של הענף – האם הכלי התחרותי מתאים להשתתף במרוצים.
שלב ב': פנייה לבחון כלי תחרותי באמצעות הפנייה המצויה בטופס הבקשה לרישיון כלי תחרותי.
שלב ג': קבלת אישור מהבוחן על התאמת הכלי לשמש ככלי תחרותי והפנייה למעבדה מוסמכת.
שלב ד': פנייה למעבדה מוסמכת.

מידע מפורט וייחודי לכלי התחרותי ותאום מועד ומקום ביצוע הבדיקה מול המעבדה, יבוצעו על ידי בוחן הכלי.

בכל שאלה או פניה בעניין שלעיל, ניתן לפנות גם למעבדות להנדסת רכב בהתאם לפרטים הבאים:

המעבדה להנדסת רכב, מכון המתכות הישראלי – הטכניון, חיפה.

טל': 04-8294482/83

פקס': 04-8224408

אתר: http://www2.technion.ac.il/~metalins/carlab/index_files/Page702.htm

מכון קומפיוטסט – מעבדות רכב ממוחשבות

אור יהודה, רח' היוזמים 2

טל': 03-6340443, 03-6342654

פקס': 03-6343189

אתר: www.computest.co.il